

SILVER CREST®



TOASTER STD 950 A1 KAT

HOYER Handel GmbH
Taschköprüstraße 3
DE-22761 Hamburg
DEUTSCHLAND

Az információ kelle · Sıav információi
Sıav információi · Stand der Informationen:
02/2018 ID: STD 950 A1 KAT_18_V1.4

(HU)
KENYÉRPÍRÍTÓ
Kezelési útmutató

(CZ)
TOPINKOVAČ
Návod k obsluze

(SK)
HIRIANKOVAČ
Návod na obsluhu

(DE) (AT) (CH)
TOASTER
Bedienungsanleitung

IAN 300179

IAN 300179

(HU) (CZ) (SK)

(HU) (CZ) (SK) (DE)

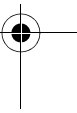
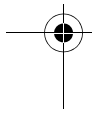
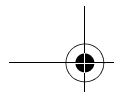

Magyar 2

Česky 12

Slovenčina 22

Deutsch 32

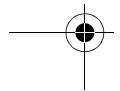
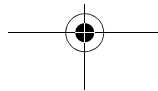
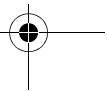
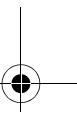
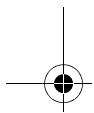
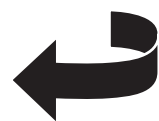
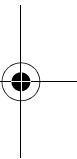
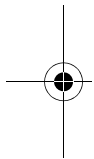

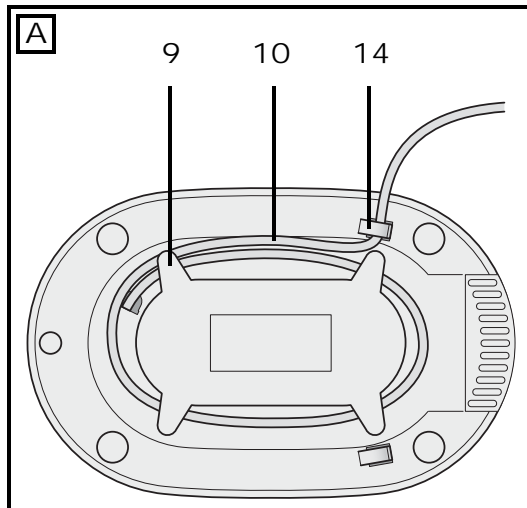
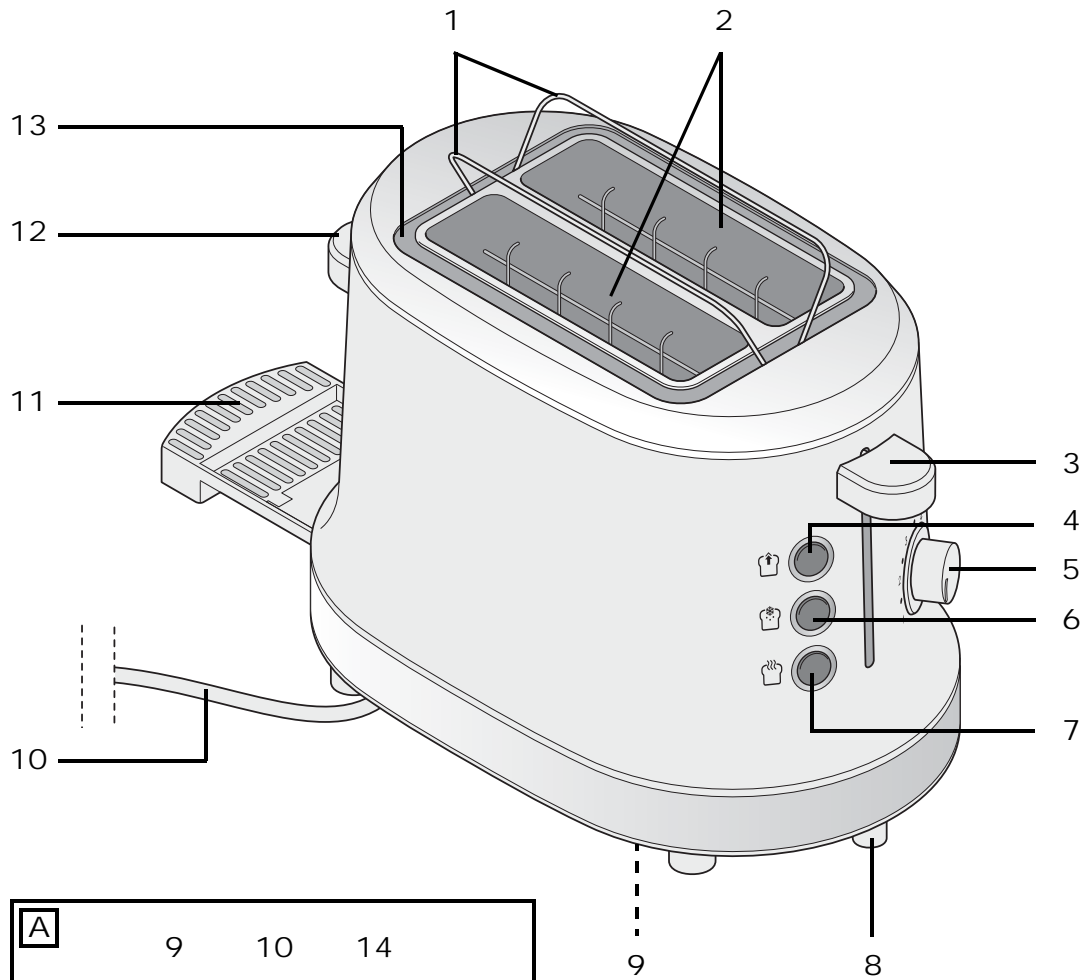

Áttekintés / Přehled / Prehľad / Übersicht



Tartalom

1. Áttekintés	2
2. Rendeltetésszerű használat	3
3. Biztonsági utasítások	3
4. A csomag tartalma	6
5. Az első használatbavétel előtt	6
6. Kenyérpirítás	6
7. Tisztítás	7
8. Leselejtezés	8
9. Problémamegoldás	8
10. Műszaki adatok	9
11. Garancia	9

1. Áttekintés

- 1 Integrált zsemlemelegítő feltét
- 2 Kenyérpirító nyílások
- 3 Leeresztő kar
- 4  Stop gomb
- 5 Forgatható gomb a pirítási fokozat beállítására
- 6  Kiolvasztó kapcsoló
- 7  Újramelegítő kapcsoló
- 8 Lábak
- 9 Kábelvezető
- 10 Hálózati kábel csatlakozóval
- 11 Morzsátálca
- 12 Kihajtó kar (a zsemlemelegítő feltéhez)
- 13 Mélyedés (a zsemlemelegítő feltét lesüllyesztéséhez)
- 14 Kábelrögző

Köszönjük bizalmát!

Gratulálunk új kenyérpíritójához.

A termék biztonságos használata, továbbá a szolgáltatások teljes körű megismerése érdekében:

- Az **első** használatbavétel **előtt** figyelmesen olvassa végig a használati útmutatót.
- Feltétlenül tartsa be az útmutató biztonsági utasításait!
- A készülék kizárólag a használati útmutatóban ismertetett módon üzemeltethető.
- **Őrizz** meg a használati útmutatót.
- Amennyiben később megvásárolna a készüléktől, akkor kérjük, mellékelje a használati útmutatót is. A használati útmutató a termék részét képezi.

Sok örömet kívánunk az új kenyérpíritó használatához!

2. Rendeltetésszerű használat

A kenyérpíritó kizárólag kenyér és zsemle pírítására alkalmas.

A készülék kizárólag háztartási használatra készült, nem szabad üzleti célokra használni. A készüléket csak beltéren szabad használni.

3. Biztonsági utasítások

Figyelmeztető jelzések

A kezelési útmutató szükség esetén a következő figyelmeztető jelzéseket használja:



VESZÉLY! Magas kockázat: a figyelmeztetés figyelmen kívül hagyása súlyos, életveszélyes sérülést okozhat.

FIGYELMEZTETÉS! Közepes kockázat: a figyelmeztetés figyelmen kívül hagyása sérüléseket vagy súlyos anyagi károkat okozhat.

VIGYÁZAT: Alacsony kockázat: a figyelmeztetés figyelmen kívül hagyása könnyű sérüléseket vagy anyagi károkat okozhat.

MEGJEGYZÉS: a készülék használatához szükséges tudnivalók, speciális jellemzők.

A készüléken lévő jelzés



Az ezzel a jelzéssel megjelölt anyagok nem változtatják meg az élelmiszerek ízét vagy illatát.

Tudnivalók a biztonságos üzemeltetéshez

- ⊙ 8 évesnél fiatalabb gyermekek és csökkent fizikai, érzékszervi vagy mentális képességekkel rendelkező személyek, illetve akik nem rendelkeznek megfelelő tudással és tapasztalattal, csak felügyelet mellett használhatják a készüléket, illetve csak megfelelő tájékoztatás után, és ha a lehetséges veszélyeket megértették. Gyermekek nem játszhatnak a készülékkel. A készülék tisztítását és felhasználói karbantartását nem végezhetik gyermekek, kivéve, ha 8. életévüket betöltötték, és felügyelik őket.
- ⊙ A 8 év alatti gyermekeket távol kell tartani a készüléktől és a kábelektől.
 -  ⊙ A kenyér meggyulladhat. Ezért a kenyérpíritót soha ne használja éghető anyagok, mint például függönyök közelében vagy alatt.
- ⊙ Ha a készülék csatlakozóvezetéke megsérül, akkor a veszélyek megelőzése érdekében a gyártóval vagy a gyártó vevőszolgálatával, vagy egy megfelelő szakképzettséggel rendelkező személlyel cseréltesse ki.
- ⊙ A készülék nem üzemeltethető külső időkapcsoló órával vagy külön távvezérlő rendszerrel.
- ⊙ A kenyérmorzsa eltávolításának módjáról a tisztításról szóló fejezetben olvashat (lásd „Tisztítás” a következő oldalon 7).



VESZÉLY gyermekekre nézve

- ⊙ A csomagolóanyag nem gyermekjáték. A gyermekek nem játszhatnak a műanyag zacskókkal. A zacskók fulladást okozhatnak.



VESZÉLY házi- és használatokra nézve, és az általuk okozott veszély

- ⊙ Az elektromos készülékek veszélyt jelenthetnek a házi- és használatokra nézve. Ezenkívül az állatok is károsíthatják a készüléket. Ezért alapvetően tartsa távol az állatokat az elektromos készülékektől.



Nedvesség következtében fellépő áramütés VESZÉLYE

- ⊙ Óvja a készüléket a nedvességtől, a fröccsenő vagy csöpögő víztől.
- ⊙ A készüléket, a vezetéket és a hálózati csatlakozódugót nem szabad vízbe vagy más folyadékba mártani.
- ⊙ Amennyiben folyadék jutna a készülékbe, azonnal húzza ki a hálózati csatlakozót. Az újbóli üzembe helyezés előtt ellenőriztesse a készüléket.
- ⊙ Amennyiben a készülék mégis vízbe esne, akkor azonnal húzza ki a hálózati csatlakozót, és csak utána vegye ki a készüléket a vízből. Ilyen esetben ne használja tovább a készüléket, hanem ellenőriztesse szakszervizzel.

- ⊙ Ne használja a készüléket nedves kézzel.



Áramütés VESZÉLYE

- ⊙ Ne működtesse a készüléket, ha a készüléken vagy a csatlakozó vezetéken látható sérülések találhatók, illetőleg ha a készüléket előzőleg leejtették.
- ⊙ A csatlakozóvezetékét úgy kell vezetni, hogy arra senki ne léphessen rá, senki ne akadhatson bele és senki ne botolhasson meg benne.
- ⊙ A hálózati csatlakozódugót kizárólag olyan szabályszerűen felszerelt, jól hozzáférhető, védőérintkezős dugaszoló aljzathoz csatlakoztassa, amelynek feszültsége megfelel a készülék adatlapján feltüntetett értéknek. A csatlakozóaljzatnak a csatlakoztatást követően is jól hozzáférhetőnek kell lennie.
- ⊙ Ügyeljen arra, hogy a csatlakozóvezeték ne sérüljön meg éles peremek vagy forró felületek miatt. Ne tekerje a csatlakozóvezetékét a készülékre (kábeltörés veszélye!).
- ⊙ Ügyeljen arra, hogy a csatlakozóvezeték ne akadjon vagy csípődjön be.
- ⊙ A hálózati csatlakozódugó kihúzásakor mindig magát a csatlakozódugót fogja meg, ne a vezetékét.
- ⊙ Húzza ki a hálózati csatlakozódugót a csatlakozóaljzathoz...
 - ... minden használat után,
 - ... ha üzemzavar lép fel,
 - ... ha nem használja a készüléket,
 - ... mielőtt a készüléket tisztítaná és ... vihar idején.
- ⊙ A veszélyek megelőzése érdekében ne végezzen átalakításokat a terméken. A javításokat kizárólag szakszervizzel, illetve szervizközponttal végeztesse.



VESZÉLY – Tűzveszély

- ⊙ A csatlakoztatott készüléket soha ne hagyja felügyelet nélkül.

- ⊙ A készüléket soha ne fedje le, és ne helyezze puha tárgyakra (pl. kéztörő).
- ⊙ Megvajazott kenyeret pirítani tilos. A zsiradék meggyulladhat.
- ⊙ Soha ne melegítsen a készülékkel töltött, cukrozott, vagy sajttal átsütött zsemleket, szendvicseket. Ezek az összetevők a kenyérpírítóba kerülhetnek és ott meggyulladhatnak.



Sérülésveszély és égési sérülések kockázata

- ⊙ Ne érjen a készülék forró felületeihez.
- ⊙ Ha nem toast kenyeret használ, a kisebb vagy különleges formájú szeletek esetében fennáll a veszélye, hogy azok hozzáérnek a kenyérpírító forró alkatrészeihez.
- ⊙ Várja meg, míg a készülék teljesen lehűlt, és csak ezután tisztítsa meg és tegye el.

FIGYELMEZTETÉS anyagi károkra

- ⊙ Kizárólag eredeti tartozékokat használjon.
- ⊙ A készüléket soha ne helyezze forró felületre (pl. tűzhelyre), hőforrások vagy nyílt láng közelébe.
- ⊙ Ne nyúljon a kenyérpírító nyílásokba késsel, villával vagy egyéb fém tárggyal.
- ⊙ Győződjön meg róla, hogy a kenyérpírító a használat végeztével kikapcsol. Ez megakadályozhatja többek között
 - a túl vastag kenyérszeletek,
 - a nagyon szokatlan formájú kenyérszeletek,
 - a leeresztő kart blokkoló tárgyak.
- ⊙ A tisztításhoz ne alkalmazzon hegyes eszközöket vagy súroló hatású tisztítószereket.
- ⊙ Ne használja a készüléket -10 °C alatt vagy +40 °C felett.
- ⊙ A készülék csúszásmentes műanyag lábakkal van felszerelve. Mivel a bútorok számos különböző festékkel és műanyaggal vannak bevonva, és külön-

böző ápolószerekkel kezelik ezeket, ezért nem zárható ki teljességgel, hogy az ilyen anyagok olyan alkotórészeket tartalmaznak, amelyek a műanyag lábakat megtámadhatják és feloldhatják. Adott esetben helyezzen csúszásmentes alátétet a készülék alá.

4. A csomag tartalma

- 1 kenyérpíró
- 1 használati útmutató

5. Az első használatbavétel előtt

1. Távolítsa el a csomagolóanyagot.
2. Tekerje le a kábelvezetőről 9 a szükséges hosszúságú kábelt.
3. A kép: Vezesse ki a hálózati kábelt 10 a készülék oldalánál, és rögzítse a kábelrögzítővel 14.
4. A hálózati csatlakozódugót 10 védőérintkezős csatlakozóaljzatba csatlakoztassa.

MEGJEGYZÉS: Az első használat során kellemetlen szag alakulhat ki. Ezért azt javasoljuk, hogy a készüléket 2-3 alkalommal üzemeltesse közepes fokozaton, teljesen nyitott ablak mellett, kenyér nélkül.

6. Kenyérpírtás

VIGYÁZAT:

- ⊙ Ne helyezzen kenyeret vagy más tárgyakat a kenyérpíró nyílások 2 tetejére.
- ⊙ Zsemlehez használja az integrált zsemlemelegítő feltétet 1.

MEGJEGYZÉS: A leeresztő kar 3, amivel a készüléket bekapcsolja, csak abban az

esetben akad be a helyére, ha a készülék csatlakoztatva van a hálózathoz.

Kenyérpírtás

1. Helyezze a kenyeret a kenyérpíró nyílásokba 2. Ne használjon túl vastag szeleteket. A kenyérszelet nem szorulhat be a kenyérpíró nyílásba 2.
2. A forgatógomb 5 segítségével állítsa be a kívánt fokozatot. A pírítás erősségét a következő fokozatok között lehet beállítani:
 - 1 = nagyon enyhe pírítás / nagyon enyhe barnulás és
 - 6 = nagyon erős pírítás / nagyon erős barnulás.

Az eredmény többek között függ a kenyér típusától és frissességétől.

MEGJEGYZÉSEK:

- A 6-os fokozaton a kenyér nagyon megbarnul. Vastag kenyérszeletek esetén füst keletkezhet. Ebben az esetben szakítsa meg a kenyérpírtás folyamatát a stop gomb 4 segítségével.
- Ha csak egy szelet toast kenyeret tesz a kenyérpíróba, tekerje a forgatógombot 5 kb. eggyel alacsonyabb fokozatra, hogy ugyanolyan mértékű barnulást érjen el, mint 2 szelet toast kenyér esetén.

3. Nyomja le a leeresztő kart 3, amíg az be nem akad a helyére. A kenyér lesüllyed és a készülék bekapcsol. A stop gomb 4 közelében lévő lámpa kigyullad.
4. A kenyérpírtás végeztével a stop gomb 4 közelében lévő lámpa elalszik, és a kenyér felemelkedik. Vegye ki a kenyeret a készülékből.

A kenyérpíritási folyamat megszakítása

A kenyérpíritási folyamat idő előtti megszakításához nyomja meg a stop gombot 4. A stop gomb 4 közelében lévő lámpa elalszik, és a kenyér felemelkedik.

Fagyasztott kenyér pírítása

A fagyos kenyér megpirításához meg kell változtatnia a fokozatot. Egyszerűen nyomja le a kiolvasztó kapcsolót 6, miután a leeresztő kar 3 beakadt a helyére. A kiolvasztó kapcsoló 6 közelében lévő lámpa kigyulad. Ezáltal meghosszabbítja a kenyérpíritás folyamatát.

Kenyér felmelegítése

Amennyiben egy már megpirított, de már kihűlt kenyérszeletet újra fel szeretne melegíteni, úgy nyomja le az újramelegítő kapcsolót 7 közvetlenül azután, hogy a leeresztő kar 3 beakadt a helyére. Az újramelegítő kapcsoló 7 közelében lévő lámpa világít a melegítési folyamat közben.

Zsemle felmelegítése

A kenyérpíritó integrált zsemlemelegítő feltéttel 1 rendelkezik a zsemle felmelegítéséhez.

1. A zsemlemelegítő feltét 1 kihajtásához nyomja le a kihajtó kart 12.
2. Helyezze a zsemlét a kihajtott zsemlemelegítő feltételre 1.
3. A forgatógomb 5 segítségével állítsa be a kívánt fokozatot. A 3-es fokozatot ajánljuk.
Az eredmény többek között függ a zsemle típusától és frissességétől.
4. Mindkét oldalukon pirítsa meg a zsemlét.
5. A zsemlék felmelegítése után ismét nyomja felfelé a kihajtó kart 12, hogy visszahajtsa a helyére a zsemlemelegítő feltétet 1.

7. Tisztítás



VESZÉLY!

- ⊙ A kenyérpíritó tisztítása előtt húzza ki a hálózati csatlakozódugót 10 az aljzatból.

FIGYELMEZTETÉS anyagi károokra!

- ⊙ A tisztításhoz ne alkalmazzon hegyes eszközöket vagy súroló hatású tisztítószereket.

1. Hagyja a készüléket kihűlni.
2. Törölje le a kenyérpíritó készüléket egy nedves törlőkendővel.

Morzsatálca

1. Óvatosan húzza ki a morzsatálcát 11.
2. Távolítsa el a morzsákat, és adott esetben nedves törlőkendővel törölje ki a morzsatálcát 11.
3. Helyezze vissza a morzsatálcát 11.

Integrált zsemlemelegítő feltét

1. A zsemlemelegítő feltét 1 kihajtásához nyomja le a kihajtó kart 12.
2. Tartsa fejjel lefelé a kenyérpíritót, és távolítsa el a morzsákat a mélyedésből 13.
3. Szükség esetén tisztítsa meg a mélyedést 13 és a zsemlemelegítő feltétet 1 enyhén nedves ronggyal.

8. Leselejtezés

A terméket a 2012/19/EK európai irányelvnek megfelelően kell leselejtezni. Az áthúzott kerek szeméttároló szimbólum azt jelenti, hogy a termék az Európai Unióban szelektív hulladékgyűjtés keretében távolítható el. Ez a termékre, valamint az ezzel a szimbólummal ellátott minden tartozékra érvényes. A megjelölt termékek nem dobhatók a háztartási szemétkosárba; ezeket az elektromos és elektronikus készülékek újrahasznosításával foglalkozó gyűjtőhelyeken kell leadni. Az újrahasznosítás segít a nyersanyagok felhasználásának, valamint a környezetterhelés csökkentésében.



Csomagolás

A csomagolás kidobásakor vegye figyelembe az Ön országában érvényes megfelelő környezetvédelmi előírásokat.

9. Problémamegoldás

Ha a készüléke nem megfelelően működik, először ellenőrizze az ellenőrzőlistán felsorolt problémákat. Lehetséges, hogy csak kisebb problémáról van szó, amelyet egyedül is képes megoldani.



ÁRAMÜTÉS VESZÉLYE!

- ⊙ Semmiképp ne kísérelje meg a készüléket önállóan megjavítani.

Probléma	Lehetséges ok / Problémamegoldás
A kenyér túl barnára pirult.	Állítsa be a forgatógomb 5 segítségével a pirítási fokozatot.
A kenyér beakad a készülékbe.	Húzza ki a hálózati csatlakozódugót 10, és hagyja lehűlni a kenyérpírtót. Próbálja meg egy lapos, fából készült tárgyval kiszedni a kenyeret a kenyérpírtó nyílásból 2. Eközben ne érjen a készülék forró alkatrészeihez.
Erős füstképződés	Valószínűleg tele van a morzsatálca 11. Húzza ki a hálózati csatlakozódugót 10, és hagyja lehűlni a kenyérpírtót. Tisztítsa ki a morzsatálcát 11.

10. Műszaki adatok

Modell:	STD 950 A1 KAT
Hálózati feszültség:	220-240 V ~ 50/60 Hz
Védelmi osztály:	I
Teljesítmény:	800 - 950 W

Műszaki szimbólumok

	Tanúsított Biztonság. A készülékeknek eleget kell tenniük az általánosan elfogadott műszaki szabályoknak, és meg kell felelniük a termékek biztonságáról szóló törvény (ProdSG) rendelkezéseinek.
	A CE-jelzéssel a HOYER Handel GmbH az uniós rendelkezéseknek való megfelelést jelzi.
	Ez a szimbólum a csomagolás környezetbarát módon történő ártalmatlanítására emlékeztet.
	Újrahasznosítható anyagok: Karton (kivéve hullámpapír)

A műszaki változtatások joga fenntartva.

11. Garancia

 JÓTÁLLÁSI TÁJÉKOZTATÓ	
A termék megnevezése:	kenyérpirító
Gyártási szám:	300179
A termék típusa:	STD 950 A1 KAT
A termék azonosításra alkalmas részeinek meghatározása:	kenyérpirító
A gyártó cégneve, címe és e-mail címe:	Hoyer Handel GmbH Tasköprüstraße 3 DE-22761 Hamburg GERMANY
A szerviz neve, címe és telefonszáma:	Szerviz Magyarország Teknihall Elektronik GmbH Breitefeld 15 DE-64839 Münster GERMANY Tel.: 06800 21225 E-Mail: hoyer@lidl.hu
Az importáló és forgalmazó cégneve és címe:	Lidl Magyarország Kereskedelmi Bt. H-1037 Budapest Rádl árok 6

1. A jótállási idő a Magyar Köztársaság területén, Lidl Magyarország Kereskedelmi Bt. üzletében történt vásárlás napjától számított 3 év.
2. A jótállási igény a jótállási jeggyel érvényesíthető. A jótállási jegy szabálytalan kiállítása, vagy átadásának elmaradása nem érinti a jótállási kötelezettség-vállalás érvényességét. Kérjük, hogy a vásárlás tényének és időpontjának bizonyítására őrizze meg a pénztári fizetésnél kapott jótállási jegyet (nyugtát).

3. A vásárlástól számított három napon belül érvényesített csereigény esetén a forgalmazó köteles a terméket kicserélni, feltéve ha a hiba a rendeltetészerű használatot akadályozza. A jótállási jogokat a termék tulajdonosaként a fogyasztó érvényesítheti az áruházakban, valamint a jótállási tájékoztatóban feltüntetett szervizekben. A fogyasztó jótállási kifogásáról a forgalmazó (szerviz) jegyzőkönyvet köteles felvenni, amelyben rögzíteni kell a fogyasztó nevét, címét, a fogyasztási cikk (termék) megnevezését, vételárát, a vásárlás időpontját, a hiba bejelentésének időpontját, a hiba leírását, a fogyasztó által érvényesíteni kívánt igényt, a kifogás rendezésének módját. Amennyiben a kifogás rendezésének módja a fogyasztó igényétől eltér, ennek indokolását a jegyzőkönyvben meg kell adni. A jegyzőkönyv másolatát a fogyasztónak át kell adni. Ha a kötelezett a fogyasztó igényének teljesíthetőségéről annak bejelentésekor nem tud nyilatkozni, álláspontjáról legkésőbb három munkanapon belül köteles értesíteni a fogyasztót. A jótállás ideje alatt a fogyasztó kérheti a termék kijavítását, kicserélését, vagy ha a termék nem javítható vagy cserélhető, árszállítást kérhet, vagy elállhat a szerződéstől és visszakérheti a vételárát. Ha a forgalmazó, vagy szerviz a termék kijavítását megfelelő határidőre nem vállalja, vagy nem végzi el, a fogyasztó a hibát a forgalmazó költségére kijavíthatja, vagy mással kijavíttathatja. A kijavítás során a termékbe csak új alkatrész kerülhet beépítésre.
4. A fogyasztó a hiba felfedezése után a lehető legrövidebb időn belül köteles a hibát bejelenteni és a terméket a jótállási jogok érvényesítése céljából átadni. A hiba felfedezésétől számított két hónapon belül bejelentett jótállási igényt időben közöltnek kell tekinteni. A közlés elmaradásából eredő kárért a fogyasztó felelős. A jótállási igény érvényesíthetőségének határideje a termék, vagy fődarabjának kicserélése, kijavítása esetén a kicserélt, vagy kijavított termékre, illetve alkatrésze újra kezdődik.
5. A rögzített bekötésű, illetve a 10 kg-nál súlyosabb, vagy tömegközlekedési eszközön nem szállítható terméket az üzemeltetés helyén kell megjavítani. Abban az esetben, ha a javítás a helyszínen nem végezhető el, a termék ki- és visszaszereléséről, valamint szállításáról a forgalmazónak kell gondoskodnia.
6. A jótállás nem áll fenn, ha a hiba a nem rendeltetészerű használatból, átalakításból, helytelen tárolásból, vagy a használati utasítástól eltérő kezelésből, vagy bármely a vásárlást követő behatásból fakad, vagy elemi kár okozta, és azt a forgalmazó, vagy a szerviz bizonyítja. A jótállás nem vonatkozik a mozgó kopó alkatrészek (világítótestek, gumiabroncsok stb.) rendeltetészerű elhasználódására. A szerviz és a forgalmazó a kijavítás során nem felel a terméken a fogyasztó vagy harmadik személyek által tárolt adatokért vagy beállításokért.

A jótállás a fogyasztó törvényből eredő szavatossági jogait és azok érvényesíthetőségét nem érinti.



Ezt a dokumentumot, egyéb kézikönyveinket, termékvideóinkat és szoftve-reinket a www.lidl-service.com címről töltheti le.

Garanciaakártya 300179

A jótállási igény bejelentésének és javításra átvételi időpontja:

A hiba oka:

A fogyasztó részére történő visszaadás időpontja:

A hiba javításának módja:



A szerviz bélyegzője, kelt és aláírása:

A javításra tekintettel a jótállás új határideje:

Obsah

1. Přehled	12
2. Použití k určenému účelu	13
3. Bezpečnostní pokyny	13
4. Rozsah dodávky	15
5. Před prvním použitím	16
6. Opékání	16
7. Čištění	17
8. Likvidace	17
9. Řešení problémů	18
10. Technické parametry	18
11. Záruka společnosti HOYER Handel GmbH	19

1. Přehled

- 1 Integrovaný nástavec na housky
- 2 Otvory pro pečivo
- 3 Páka na spuštění
- 4  Tlačítko stop
- 5 Otočný knoflík pro nastavení stupně opékání
- 6  Tlačítko rozmrazování
- 7  Tlačítko ohřívání
- 8 Stojací nožky
- 9 Navíjení kabelu
- 10 Síťový kabel se síťovou zástrčkou
- 11 Tácek na drobky
- 12 Vyklápěcí páčka (pro nástavec na housky)
- 13 Prohlubeň (pro zapuštění nástavce na housky)
- 14 Kabelová svorka

Děkujeme za vaši důvěru!

Gratulujeme vám k vašemu novému topinkovači.

Pro bezpečné zacházení s výrobkem a zachování celého rozsahu výkonu musíte znát:

- Před prvním použitím si pozorně přečtěte tento návod k použití.
- Především se řiďte bezpečnostními pokyny!
- Příkladně můžete ovládat pouze tak, jak je popsáno v tomto návodu k použití.
- Tento návod k použití uschovejte.
- Budete-li přístroj předávat dalšímu uživateli, přiložte prosím tento návod k použití. Návod k použití je součástí výrobku.

Přejeme vám mnoho spokojenosti s vaším novým topinkovačem!

Symboly na přístroji



Symbol udává, že takto označené materiály nemění chuť ani vůni potravin.

2. Použití k určenému účelu

Používejte topinkovač pouze k opékání ničím nenamazaného chleba a housek. Příkladně je určen pro použití v domácnosti a nesmí se používat ke komerčním účelům. Příkladně se smí používat pouze ve vnitřních prostorách.

3. Bezpečnostní pokyny

Výstražné pokyny

V případě potřeby jsou v tomto návodu k použití uvedena následující výstražná upozornění:



NEBEZPEČÍ! Vysoké riziko: nerespektování výstrahy může mít za následek poranění a ohrožení života.

VÝSTRAHA! Středně velké riziko: nerespektování výstrahy může mít za následek zranění nebo těžké věcné škody.

POZOR: Nízké riziko: nerespektování výstrahy může mít za následek lehká zranění nebo věcné škody.

UPOZORNĚNÍ: Skutečnosti a zvláštnosti, které by měly být respektovány při zacházení s přístrojem.

Pokyny pro bezpečný provoz

- ⊙ Tento přístroj smí používat děti starší 8 let a osoby s omezenými fyzickými, sensorickými nebo duševními schopnostmi nebo osoby, které nemají dostatek zkušeností anebo znalostí, pouze pod dohledem nebo pokud byly poučeny, jak přístroj bezpečně používat, a pochopily, jaké nebezpečí při tom hrozí. Děti si s přístrojem nesmí hrát. Čištění a údržbu nesmí provádět děti, jen pokud jsou starší 8 let a pod dohledem.
- ⊙ Nepouštějte děti mladší 8 let k přístroji a napájecímu vedení.
-  ⊙ Chleba může vzplanout. Proto topinkovač nikdy nepoužívejte v blízkosti hořlavých materiálů jako jsou např. závěsy nebo pod nimi.
- ⊙ Pokud je síťové napájecí vedení tohoto přístroje poškozeno, musí ho vyměnit výrobce, zákaznický servis nebo jiná kvalifikovaná osoba, aby se předešlo rizikům.
- ⊙ Tento přístroj není určen k použití s externími spínacími hodinami nebo odděleným systémem dálkového ovládání.
- ⊙ Pro odstranění drobků chleba si přečtěte kapitolu o čištění (viz „Čištění“ na straně 17).



NEBEZPEČÍ pro děti

- ⊙ Obalový materiál není hračka pro děti. Děti si nesmí hrát s plastovými sáčky. Hrozí nebezpečí udušení.



NEBEZPEČÍ pro domácí a užitková zvířata i kvůli nim

- ⊙ Elektrospotřebiče mohou představovat nebezpečí pro domácí a užitková zvířata. Kromě toho mohou zvířata způsobit škodu na přístroji. Držte proto zvířata zásadně dále od elektrospotřebičů.



NEBEZPEČÍ úrazu elektrickým proudem v důsledku vlhkosti

- ⊙ Přístroj chraňte před vlhkostí, kapající nebo sřikající vodou.
- ⊙ Kryt, kabel a síťová zástrčka nesmějí být ponořeny do vody nebo do jiných kapalin.

- ⊙ V případě, že se do přístroje dostane tekutina, ihned vytáhněte síťovou zástrčku. Před opětovným použitím nechte přístroj zkontrolovat.
- ⊙ V případě, že přístroj spadl do vody, ihned vytáhněte zástrčku, teprve potom přístroj vytáhněte. Přístroj v tomto případě již nepoužívejte, nechte ho přezkontrolovat v opravně.
- ⊙ Neobsluhujte přístroj mokřými rukama.



NEBEZPEČÍ úrazu elektrickým proudem

- ⊙ Přístroj nepoužívejte, pokud přístroj nebo napájecí vedení vykazují viditelné škody nebo vám podstavec přístroje spadl na zem.
- ⊙ Napájecí vedení položte tak, aby na něj nikdo nemohl stoupnout, zaháknout se nebo zakopnout o něj.

- ⊙ Připojte síťovou zástrčku pouze k řádně nainstalované, snadno přístupné zásuvce s ochrannými kontakty, jejíž napětí odpovídá údajům na výrobním štítku. Zásuvka musí být také po zapojení stále dobře přístupná.
- ⊙ Dbejte na to, aby se napájecí vedení nemohlo poškodit na ostrých hranách nebo horkých místech. Napájecí vedení neomotávejte kolem přístroje (hrozí přetržení kabelu!).
- ⊙ Dbejte na to, aby nedošlo k přiskřípnutí nebo promáčknutí napájecího vedení.
- ⊙ Při vytahování síťové zástrčky ze zásuvky vždy táhněte za síťovou zástrčku, nikdy za napájecí vedení.
- ⊙ Vytáhněte síťovou zástrčku ze zásuvky...
 - ... po každém použití,
 - ... pokud došlo k poruše,
 - ... pokud přístroj nepoužíváte,
 - ... předtím než budete přístroj čistit a ... při bouřce.
- ⊙ Abyste předešli poškozením, neprovádějte na výrobku žádné změny. Opravy mohou provádět jen specializované opravný, popř. servisní střediska.



NEBEZPEČÍ požáru

- ⊙ Nikdy nenechávejte zapojený přístroj bez dohledu.
- ⊙ Přístroj nikdy nepřikrývejte nebo nepokládejte na měkké předměty (jako například na ručníky).
- ⊙ Nedělejte topinky z chleba namazaného máslem. Tuk by mohl vzplanout.
- ⊙ Neopékejte plněné, obložené, pocukrované nebo sýrem zapečené housky. Tyto přísady se mohou dostat do topinkovače a tam se vznítit.



NEBEZPEČÍ poranění popálením

- ⊙ Nedotýkejte se horkého povrchu přístroje.
- ⊙ Pokud nebudete používat standardní toasty chleba, hrozí u menších velikostí

nebo zvláštních tvarů chleba, že se bude dotýkat horkých součástí topinkovače.

- ⊙ Nechejte přístroj zcela vychladnout předtím, než ho vyčistíte nebo uklidíte.

VÝSTRAHA před věcnými škodami

- ⊙ Používejte pouze originální příslušenství.
- ⊙ Nikdy nepokládejte přístroj na horké povrchy (např. plotnu) nebo v blízkosti tepelných zdrojů nebo otevřeného ohně.
- ⊙ V otvorech pro pečivo nemanipulujte noži, vidličkami nebo jinými kovovými předměty.
- ⊙ Ujistěte se, že se topinkovač může po opékání vypnout. Zábrany mohou být způsobeny mimo jiné
 - příliš silnými krajíci chleba,
 - velmi nepravidelnými krajíci chleba,
 - předměty, které blokují páku na spuštění.
- ⊙ Nepoužívejte ostré nebo odírající čisticí prostředky.
- ⊙ Nevystavujte přístroj teplotám pod -10 °C nebo nad +40 °C.
- ⊙ Přístroj je vybaven protiskluzovými plastovými nožkami. Jelikož je nábytek potažen rozmanitými laky a umělými látkami a je ošetřován různými prostředky, nemůže být zcela vyloučeno, že některé z těchto látek obsahují součásti, které plastové nožky oslabí a změkčí. V případě potřeby položte pod přístroj protiskluzovou podložku.

4. Rozsah dodávky

- 1 topinkovač
- 1 návod k použití

5. Před prvním použitím

1. Odstraňte obalový materiál.
2. Odmotejte požadovanou délku kabelu z navíjení kabelu 9.
3. Obrázek A: Síťový kabel 10 vytáhněte po straně ven a upevněte ho kabelovou svorkou 14.
4. Síťovou zástrčku 10 zasuňte do zásuvky s ochrannými kontakty.

UPOZORNĚNÍ: Během prvního opékání může dojít k tvorbě zápachu. Doporučujeme vám proto přístroj dvakrát až třikrát uvést do provozu na střední stupeň opékání při otevřeném okně bez chleba.

6. Opékání

POZOR:

- ☉ Nahoru na otvory pro pečivo 2 nepokládejte chleba ani nic jiného.
- ☉ Pro housky používejte integrovaný nástavec na housky 1.

UPOZORNĚNÍ: Páka na spuštění 3, kterou se přístroj zapíná, zapadne pouze tehdy, když je přístroj zapojen do zásuvky.

Opékání chleba

1. Vložte chleba do otvorů pro pečivo 2. Nepoužívejte příliš silné krajíce. Chleba se v otvorech pro pečivo 2 nesmí zaseknout.
2. Nastavte otočným knoflíkem 5 požadovaný stupeň opékání. Stupeň opékání můžete nastavit mezi
 - 1 = velmi slabé opékání / světlé zhnědnutí a
 - 6 = velmi silné opékání / velmi silné zhnědnutí.

Výsledek je mimo jiné závislý na druhu a čerstvosti chleba.

UPOZORNĚNÍ:

- Stupeň opékání 6 způsobuje velmi silné zhnědnutí. U příliš silných krajců může dojít k tvorbě zápachu. V tomto případě přerušte opékání stlačením tlačítka stop 4.
- Když vložíte do topinkovače pouze jeden toast, otočte otočným knoflíkem 5 pro stupeň opékání o cca 1 stupeň dolů, abyste dosáhli stejného zhnědnutí jako s 2 toasty.

3. Stlačte páku na spuštění 3 dolů, dokud nezapadne. Chleba zapadne dolů a přístroj se zapne. Světlo okolo tlačítka stop 4 začne svítit.
4. Na konci opékání zhasne světlo okolo tlačítka stop 4 a chleba vyskočí ven. Odeberte chleba.

Přerušení opékání

Pro předčasné přerušení opékání stiskněte tlačítko stop 4. Světlo okolo tlačítka stop 4 zhasne a chleba vyskočí ven.

Opékání zmrazeného chleba

Pro opečení zmrazeného chleba nemusíte měnit stupeň opékání. Stiskněte jednoduše tlačítko rozmrazování 6 poté, co páka na spuštění 3 zapadne. Světlo okolo tlačítka rozmrazování 6 začne svítit. Doba opékání se prodlouží.

Ohřívání chleba

Pokud chcete znovu ohřát už opečený ale vychladlý chleba, stiskněte tlačítko ohřívání 7 ihned poté, co páka na spuštění 3 zapadne. Světlo okolo tlačítka ohřívání 7 svítí během ohřívání.

Opékání housek

Pro opékání housek má topinkovač integrovaný nástavec na housky 1.

1. Pro vyklopení nástavce na housky 1 stlačte vyklápěcí páčku 12 dolů.

2. Položte housky na vyklopený nástavec na housky 1.
3. Nastavte otočným knoflíkem pro nastavení stupně opékání 5 požadovaný stupeň opékání 3. Výsledek je mimo jiné závislý na druhu a čerstvosti housky.
4. Nechejte housku opécti z obou stran.
5. Pro opětovné zaklapnutí nástavce na housky 1 stlačte po opečení housek vyklápěcí páčku 12 opět nahoru.

7. Čištění



NEBEZPEČÍ!

- ⊙ Vytáhněte síťovou zástrčku 10 ze zásuvky předtím, než budete topinkovač čistit.

VÝSTRAHA před věcnými škodami!

- ⊙ Nepoužívejte ostré nebo odírající čisticí prostředky.

1. Nechejte přístroj vychladnout.
2. Otřete topinkovač navlhčeným hadříkem.

Tácek na drobky

1. Vytáhněte tácek na drobky 11 opatrně ven.
2. Odstraňte drobky a otřete tácek na drobky 11 v případě potřeby navlhčeným hadříkem.
3. Tácek na drobky 11 opět nasadte.

Integrovaný nástavec na housky

1. Pro vyklopení nástavce na housky 1 stlačte vyklápěcí páčku 12 dolů.
2. Otočte topinkovač vzhůru nohama a odstraňte drobky z prohlubně 13.
3. V případě potřeby vyřete prohlubně 13 a nástavec na housky 1 lehce navlhčeným hadříkem.

8. Likvidace

Tento výrobek podléhá evropské směrnici 2012/19/EU. Symbol přeškrtnuté popelnice na kolečkách znamená, že výrobek musí být v Evropské unii zavezen na místo sběru a třídění odpadu. To platí pro výrobek a všechny části příslušenství označené tímto symbolem. Označené výrobky nesmí být likvidovány společně s normálním domácím odpadem, ale musí být zavezeny na místa zabývající se recyklací elektrických a elektronických zařízení. Recyklace pomáhá snižovat spotřebu surovin a odlehčuje životnímu prostředí.



Obal

Chcete-li obal zlikvidovat, řiďte se příslušnými předpisy k ochraně životního prostředí ve vaší zemi.

9. Řešení problémů

Pokud by váš přístroj nefungoval podle požadavků, projděte si prosím nejdříve tento kontrolní seznam. Možná se jedná o nepatrný problém, který můžete sami odstranit.



NEBEZPEČÍ úrazu elektrickým proudem!

- ⊙ V žádném případě se nepokoušejte přístroj sami opravovat.

Problém	Možná příčina / odstranění problému
Toast je příliš hnědý.	Nastavte na otočném knoflíku 5 nižší stupeň opékání.
Toast zůstává v přístroji.	Vytáhněte síťovou zástrčku 10 a nechejte topinkovač vychladnout. Zkuste toast z otvoru pro pečivo 2 opatrně vypáčit plochým dřevěným předmětem. Nedotýkejte se přitom topných článků.
Silná tvorba kouře	Tácek na drobky 11 je pravděpodobně plný. Vytáhněte síťovou zástrčku 10 a nechejte topinkovač vychladnout. Vyčistěte tácek na drobky 11.

10. Technické parametry

Model:	STD 950 A1 KAT
Síťové napětí:	220–240 V ~ 50/60 Hz
Ochranná třída:	I
Výkon:	800 - 950 W

Technické symboly

	Testovaná Bezpečnost. Přístroje musí vyhovovat obecně uznávaným normám techniky a souhlasit se Zákonem o bezpečnosti výrobku (ProdSG).
	Značka CE je prohlášením společnosti HOYER Handel GmbH o splnění požadavků podle směrnic EU.
	Tento symbol upozorňuje na to, aby byl obal ekologicky zlikvidován.
	Recyklovatelné materiály: lepenka (kromě vlnité lepenky)

Technické změny vyhrazeny.

11. Záruka společnosti HOYER Handel GmbH

Vážená zákaznice, vážený zákazníku, na tento přístroj jste získali 3 letou záruku od data nákupu. V případě vad tohoto výrobku vám vůči prodávajícímu náleží zákonná práva. Tato zákonná práva nejsou naší níže popsanou zárukou omezena.

Podmínky záruky

Záruční lhůta začíná datem nákupu. Uschovejte si prosím dobře originál účtenky. Tento doklad bude vyžadován jako důkaz nákupu. Objeví-li se během tří let od data nákupu tohoto výrobku chyba materiálu nebo výrobní chyba, výrobek vám - podle naší volby - zdarma opravíme nebo vyměníme. Předpokladem pro poskytnutí záruky je to, že během tříleté lhůty bude předložen defektní přístroj a doklad o nákupu (účtenka) s krátkým popisem toho, v čem vada spočívá, a kdy k ní došlo.

Pokud naše záruka kryje závadu, obdržíte opravený nebo nový výrobek. Opravou nebo výměnou výrobku nezačíná nová záruční lhůta.

Záruční lhůta a zákonné nároky na odstranění vady

Záruční lhůta se poskytnutím záruky neprodlužuje. To platí také pro náhradní a opravené díly. Případné škody a vady vyskytující se již při nákupu musíte ihned po rozbalení přístroje nahlásit. Po vypršení záruční lhůty jsou případné opravy zpoplatněné.

Rozsah záruky

Přístroj byl vyroben pečlivě podle přísných směrnic pro kvalitu výrobku a před dodáním byl svědomitě testován.

Záruka je poskytována pro chybu materiálu a výrobní chybu.

Ze záruky jsou vyloučeny díly podléhající rychlému opotřebení, které jsou vystaveny běžnému opotřebení, a poškození křehkých dílů, např. vypínačů, baterií, osvětlení nebo skleněných dílů.

Tato záruka propadá, pokud byl výrobek používán poškozený a nevhodně nebo tak byl udržován. Pro vhodné použití výrobku musíte přesně dodržovat všechny pokyny uvedené v návodu k použití. Bezpodmínečně se musíte vyvarovat účelům použití a manipulaci, od kterých jste v návodu k použití zrazováni nebo před kterými jste varováni. Výrobek je určen pouze k soukromému, nikoliv komerčnímu použití. Při neoprávněném a nevhodném použití, použití síly a při zásazích, které nebyly provedeny autorizovaným servisním střediskem, záruka zaniká.

Průběh v případě uplatňování záruky

Pro zajištění rychlého zpracování vašeho požadavku dbejte prosím následujících pokynů:

- Připravte si prosím pro všechny dotazy číslo výrobku IAN: 300179 a účtenku jako důkaz nákupu.
- Číslo výrobku naleznete na výrobním štítku, na rytině, na titulní straně vašeho návodu (dole vlevo) nebo na nálepce na zadní nebo spodní straně přístroje.
- Objeví-li se chyby funkčnosti nebo jiné vady, kontaktujte nejdříve níže uvedené servisní středisko telefonicky nebo e-mailem.
- Výrobek považovaný za defektní můžete s příloženým dokladem o nákupu (účtenky) a uvedením, v čem spočívá závada, a kdy se objevila, zdarma zaslat na vám sdělenou adresu servisu.



Na adrese www.lidl-service.com můžete stáhnout tuto a mnohé další příručky, videa a software.



Servisní střediska

 Servis Česko
Tel.: 800143873
E-Mail: hoyer@lidl.cz

IAN: 300179



Dodavatel

Respektujte prosím to, že níže uvedená ad-
resa není adresou servisu. Nejdříve
kontaktuje výše uvedené servisní středisko.

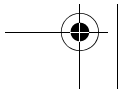
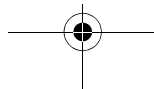
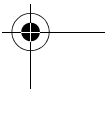
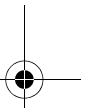
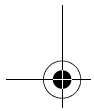
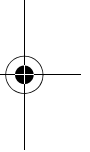
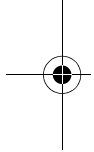
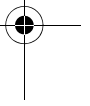
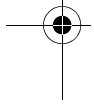
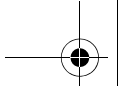

HOYER Handel GmbH
Tasköprüstraße 3
DE-22761 Hamburg
NĚMECKO



Obsah

1. Prehľad	22
2. Použitie podľa určenia	23
3. Bezpečnostné upozornenia	23
4. Rozsah dodávky	26
5. Pred prvým použitím	26
6. Opekanie chleba	26
7. Čistenie	27
8. Likvidácia	27
9. Riešenie problémov	28
10. Technické údaje	28
11. Záruka spoločnosti HOYER Handel GmbH	29

1. Prehľad

- 1 Integrovaný nástavec na zemle
- 2 Otvory na opekanie
- 3 Spúšťačia páčka
- 4  Tlačidlo Stop
- 5 Otočné tlačidlo na nastavenie stupňa opekania
- 6  Tlačidlo na rozmrazovanie
- 7  Tlačidlo na ohrievanie
- 8 Pätky prístroja
- 9 Priestor na navinutie kábla
- 10 Sieťový kábel so sieťovou zástrčkou
- 11 Tácka na omrvinky
- 12 Sklápacia páčka (pre nástavec na zemle)
- 13 Priehlbina (na ponorenie nástavca na zemle)
- 14 Svorka na uchytenie kábla

Ďakujeme vám za vašu dôveru!

Gratulujeme vám k novému hriankovaču.

Pre bezpečné zaobchádzanie s výrobkom a oboznámenie sa s rozsahom výkonov:

- Prečítajte si pred prvým uvedením do prevádzky dôkladne tento návod na obsluhu.
- Bezpodmienečne sa riadte bezpečnostnými pokynmi!
- Prístroj smiete obsluhovať len tak, ako je to opísané v tomto návode na obsluhu.
- Tento návod na obsluhu si uschovajte.
- Ak prístroj v budúcnosti odovzdáte ďalej, priložte k nemu aj tento návod na obsluhu. Návod na použitie je súčasťou produktu.

Prajeme vám veľa radosť s vaším novým hriankovačom!

Symbol na prístroji



Symbol uvádza, že takto označené materiály a potraviny sa nemenia v chuti ani vo vône.

2. Použitie podľa určenia

Hriankovač používajte výlučne na opekanie nenatretých krajcov chleba a žemlí.

Prístroj je koncipovaný na používanie v domácnostiach a nesmie byť používaný na komerčné účely.

Prístroj sa smie používať len vo vnútorných priestoroch.

3. Bezpečnostné upozornenia

Výstražné upozornenia

V prípade, že je to potrebné, sú v tomto návode na obsluhu použité nasledovné výstražné upozornenia:



NEBEZPEČENSTVO! Vysoké riziko: Nerešpektovanie tejto výstrahy môže spôsobiť poranenie a ohrozenie života.

VÝSTRAHA! Stredné riziko: Nerešpektovanie tejto výstrahy môže spôsobiť poranenia alebo rozsiahle vecné škody.

POZOR: Nízke riziko: Nerešpektovanie tejto výstrahy môže spôsobiť ľahké poranenia alebo vecné škody.

UPOZORNENIE: Skutočnosti a špecifiká, ktoré by ste mali rešpektovať pri manipulácii s prístrojom.

Pokyny pre bezpečnú prevádzku

- ⊙ Tento prístroj môže byť používaný deťmi od 8 rokov a osobami s obmedzenými fyzickými, zmyslovými alebo duševnými schopnosťami alebo s nedostatkom skúseností a/alebo vedomostí, ak sú tieto pod dozorom alebo ak boli poučené o bezpečnom používaní prístroja a pochopili riziká, ktoré sú s jeho používaním spojené. Deti sa s ním nesmú hrať s prístrojom. Deti nesmú vykonávať čistenie a údržbu prístroja prístupnú pre používateľa, s výnimkou prípadu, ak sú staršie ako 8 rokov a sú pod dohľadom.
- ⊙ Deti mladšie ako 8 rokov by ste nemali púšťať do blízkosti prístroja a pripájacieho kábla.
-  ⊙ Chlieb môže začať horieť. Hriankovač preto nikdy nepoužívajte v blízkosti alebo pod horľavými materiálmi, ako sú záclony a závesy.
- ⊙ Ak dôjde k poškodeniu pripájacieho kábla tohto prístroja, výmenu kábla musí vykonať výrobca, jeho zákaznícky servis alebo podobne kvalifikovaná osoba. Tým sa zabráni ohrozeniu, ktoré by mohlo vyplynúť z poškodeného kábla.
- ⊙ Tento prístroj nie je určený na prevádzkovanie s externým časovačom alebo separátnym diaľkovým ovládacím systémom.
- ⊙ Pokyny k odstraňovaniu omrvínok nájdete v kapitole o čistení (pozri „Čistenie“ na strane 27).



NEBEZPEČENSTVO pre deti

- ⊙ Obalový materiál nie je hračka. Deti sa nesmú hrať s plastovými vreckami. Hrozí nebezpečenstvo udusenia.



NEBEZPEČENSTVO pre domáce a hospodárske zvieratá

- ⊙ Elektrické prístroje môžu predstavovať nebezpečenstvo pre domáce a hospodárske zvieratá. Zároveň môžu zvieratá prístroj poškodiť. Preto im zabráňte priblížiť sa k elektrickým prístrojom.



NEBEZPEČENSTVO úrazu elektrickým prúdom pri vniknutí vlhkosti

- ⊙ Prístroj chráňte pred vlhkosťou, kvapkajúcou alebo striekajúcou vodou.
- ⊙ Prístroj, kábel a sieťovú zástrčku prístroja nesmiete ponárať do vody alebo iných kvapalín.
- ⊙ Ak by sa do prístroja dostala kvapalina, okamžite vytiahnite sieťovú zástrčku. Pred opätovným uvedením do prevádzky zabezpečte vykonanie kontroly prístroja.
- ⊙ Ak by vám prístroj spadol do vody, okamžite vytiahnite sieťovú zástrčku a až potom vyberte prístroj z vody. Prístroj

v takomto prípade už nepoužívajte, nechajte ho skontrolovať v odbornej servisnej dielni.

- ⊙ Prístroj neprevádzkujte s mokrými rukami.

NEBEZPEČENSTVO úrazu elektrickým prúdom

- ⊙ Prístroj neuvádzajte do prevádzky, ak prístroj alebo pripájací kábel vykazujú viditeľné poškodenia, alebo keď vám prístroj spadol.
- ⊙ Pripájací kábel ved'te tak, aby naň nikto nemohol stúpiť, zachytiť sa oň alebo sa na ňom potknúť.
- ⊙ Sieťovú zástrčku pripájajte len na riadne inštalovanú, dobre prístupnú zásuvku s ochrannými kontaktmi, ktorej napätie zodpovedá údajom na typovom štítku. Zásuvka musí byť aj po pripojení dobre prístupná.
- ⊙ Dbajte na to, aby nemohlo dôjsť k poškodeniu pripájacieho kábla na ostrých hranách alebo horúcich povrchoch. Pripájací kábel neovíjajte okolo prístroja (nebezpečenstvo zalomenia kábla!).
- ⊙ Dbajte na to, aby nedošlo k priškripliu alebo stlačeniu pripájacieho kábla.
- ⊙ Pri vyťahovaní sieťovej zástrčky zo zásuvky ťahajte vždy za zástrčku, nikdy nie za pripájací kábel.
- ⊙ Sieťovú zástrčku vyťahnite zo zásuvky, ...
 - ... po každom použití,
 - ... pri každej poruche,
 - ... ak prístroj nepoužívate,
 - ... pred každým čistením a
 - ... počas búrky.
- ⊙ Aby sa predišlo ohrozeniu, nevykonávajte žiadne zmeny na výrobku. Vykonanie opráv zabezpečujte výlučne v odbornej opravovni, resp. v servisnom centre.

NEBEZPEČENSTVO požiaru

- ⊙ Napojený prístroj nikdy nenechávajte bez dozoru.
- ⊙ Prístroj nikdy nezakrývajte, ani ho neumiestňujte na mäkké podklady (napr. utierky).
- ⊙ Neopekajte chlieb natretý maslom. Tuk by sa mohol vznietiť.
- ⊙ Nerozpekajte žemle plnené, obložené, pocukrované alebo zapečené so syrom. Tieto prísady sa môžu dostať do hriankovača a vznietiť sa tam.

NEBEZPEČENSTVO úrazov spôsobených popálením

- ⊙ Nedotýkajte sa horúcich povrchov prístroja
- ⊙ Ak neopekáte štandardný hriankový chlieb a krajce chleba sú menšie alebo majú špeciálny tvar, hrozí nebezpečenstvo, že sa dotknete horúcich častí hriankovača.
- ⊙ Pred čistením alebo uskladnením nechajte prístroj úplne vychladnúť.

VÝSTRAHA pred vecnými škodami

- ⊙ Používajte iba originálne príslušenstvo.
- ⊙ Prístroj nikdy neklad'te na horúce povrchy (napr. platničky sporáka), ani do blízkosti zdrojov tepla alebo otvoreného ohňa.
- ⊙ Do otvoru na opekánie nesiahajte nožmi, vidličkami ani inými kovovými predmetmi.
- ⊙ Presvedčte sa, či sa hriankovač po ukončení opekania vypol. Problémy môžu spôsobiť okrem iného
 - príliš hrubé krajce chleba,
 - veľmi nerovnomerný tvar krajcov chleba,
 - predmety, ktoré blokujú spúšťaciu páčku.
- ⊙ Nepoužívajte agresívne alebo abrazívne čistiace prostriedky.
- ⊙ Nevystavujte prístroj teplotám nižším ako -10 °C alebo vyšším ako +40 °C.

- ⊙ Prístroj je vybavený protišmykovými plastovými nožičkami. Keďže nábytok je potiahnutý rozličnými lakmi a plastmi a ošetruje sa rozličnými prostriedkami, nie je možné úplne vylúčiť, že niektoré z týchto látok obsahujú zložky, ktoré pôsobia na plastové prísavné nožičky a zmäkčujú ich. V prípade potreby podložte pod prístroj protišmykovú podložku.

4. Rozsah dodávky

- 1 hriankovač
- 1 návod na obsluhu

5. Pred prvým použitím

1. Odstráňte obalový materiál.
2. Odviňte požadovanú dĺžku kábla z priestoru na navinutie kábla 9.
3. Obrázok A: Vytiahnite sieťový kábel 10 z bočnej strany a zafixujte ho vo svorke na uchytenie kábla 14.
4. Zasuňte sieťovú zástrčku 10 do zásuvky s ochrannými kontaktmi.

UPOZORNENIE: Pri prvom opekaní môže dochádzať k tvorbe zápachu. Odporúčame preto, aby ste hriankovač zapli dva až trikrát pri otvorenom okne na stredný stupeň bez chleba.

6. Opekanie chleba

POZOR:

- ⊙ Neukladajte chlieb ani nič iné hore na otvory na opekanie 2.
- ⊙ Na žemle používajte integrovaný nástavec na žemle 1.

UPOZORNENIE: Spúšťačia páčka 3, pomocou ktorej sa prístroj zapína, zapadne len vtedy, keď je prístroj pripojený na zásuvku.

Opekanie chleba

1. Vložte chlieb do otvorov na opekanie 2.
Nevkladajte príliš hrubé krajce. Chlieb nesmie byť zaseknutý v otvore na opekanie 2.
2. Pomocou otočného tlačidla 5 nastavte požadovaný stupeň opekania. Stupeň opekania je možné nastaviť medzi
 - 1 = veľmi mierne opekanie / mierne zhnednutie a
 - 6 = veľmi silné opekanie / veľmi silné zhnednutie.

Výsledok závisí okrem iného od druhu a čerstvosti chleba.

UPOZORNENIA:

- Pri stupni opekania 6 sa chlieb opečie veľmi na hnedo. Pri hrubých krajcoch môže hriankovač začať dymiť. V takomto prípade prerušte opekanie stlačením tlačidla Stop 4.
- Ak do hriankovača vložíte len jednu hrianku, otočné tlačidlo 5, ktorým sa nastavuje stupeň opekania, otočte o cca 1 stupeň nižšie, aby ste dosiahli rovnaké zhnednutie ako pri 2 hriankach.

3. Tlačte spúšťačiu páčku 3 smerom dole, až pokým nezapadne. Chlieb sa spustí a prístroj sa zapne. Rozsvieti sa kontrolka na tlačidle Stop 4.
4. Po uplynutí doby opekania kontrolka na tlačidle Stop 4 zhasne a chlieb sa nadvihne. Vyberte chlieb.

Prerušenie opekania

Ak chcete predčasne prerušiť opekanie, stlačte tlačidlo Stop 4. Kontrolka na tlačidle Stop 4 zhasne a chlieb sa nadvihne.

Opekanie zmrazeného chleba

Pri opekaní zmrazeného chleba nemusíte meniť stupeň opekania. Jednoducho stlačte tlačidlo na rozmrazovanie 6 po zapadnutí spúšťačnej páčky 3. Rozsvieti sa kontrolka na

tláčidlo na rozmrazovanie 6. Doba opekania sa predĺži.

Zohrievanie chleba

Ak chcete opečený chlieb, ktorý medzičasom vychladol, znovu ohriať, stlačte tlačidlo na ohrievanie 7 okamžite po zapadnutí spúšťacej páčky 3. Kontrolka na tlačidle na ohrievania 7 počas ohrievania svieti.

Rozpekание žemlí

Na rozpekание žemlí má hriankovač integrovaný nástavec na žemle 1.

1. Sklápaciu páčku 12 stlačte nadol, aby sa vyklopil integrovaný nástavec na žemle 1.
2. Položte žemle na vyklopený nástavec na žemle 1.
3. Pomocou otočného tlačidla na nastavenie stupňa opekania 5 nastavte požadovaný stupeň opekania. Odporúčame stupeň opekania 3.
Výsledok závisí okrem iného od druhu a čerstvosti žemlí.
4. Žemle dajte opekať z oboch strán.
5. Po rozpekání žemlí vytlačte sklápaciu páčku 12 opäť nahor, aby sa nástavec na žemle 1 opäť sklopil.

7. Čistenie



NEBEZPEČENSTVO!

- ⊙ Pred čistením hriankovača vyťahnite sieťovú zástrčku 10 zo zásuvky.

VÝSTRAHA pred vecnými škodami!

- ⊙ Nepoužívajte agresívne alebo abrazívne čistiace prostriedky.

1. Nechajte prístroj vychladnúť.
2. Hriankovač utrite vlhkou handrou.

Tácka na omrvinky

1. Tácku na omrvinky 11 opatrne vyťahnite.
2. Odstráňte omrvinky a tácku na omrvinky 11 v prípade potreby utrite vlhkou handrou.
3. Tácku na omrvinky 11 znovu zasuňte.

Integrovaný nástavec na žemle

1. Sklápaciu páčku 12 stlačte nadol, aby sa vyklopil integrovaný nástavec na žemle 1.
2. Podržte hriankovač dolu hlavou a odstráňte omrvinky z priehlbiny 13.
3. Priehlbínu 13 a nástavec na žemle 1 v prípade potreby utrite mierne navlhčenou utierkou.

8. Likvidácia

Tento produkt podlieha európskej smernici 2012/19/EÚ.

Symbol prečiarknutého smetného koša na kolesách znamená, že produkt musí byť odovzdaný do osobitného zberu odpadu v Európskej únii. Platí to pre produkt a všetky diely príslušenstva, ktoré sú označené týmto symbolom. Označené produkty

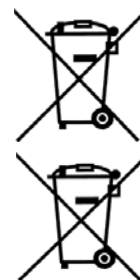

sa nesmú likvidovať s bežným domácim odpadom, ale musia sa odovzdať na zberné miesto na recykláciu elektrických a elektronických prístrojov. Recyklácia pomáha znížiť spotrebu surovín a zaťaženie životného prostredia.

Obal

Ak chcete zlikvidovať obal, dbajte na príslušné predpisy vo vašej krajine týkajúce sa životného prostredia.

9. Riešenie problémov

Ak by váš prístroj zrazu prestal správne fungovať, skontrolujte ho najprv podľa tohto kontrolného zoznamu. Možno ide len o malý problém, ktorý budete vedieť odstrániť aj vy.



NEBEZPEČENSTVO úrazu elektrickým prúdom!

- ☉ Za žiadnych okolností sa nepokúšajte opraviť prístroj sami.

Problém	Možná príčina / odstránenie problému
Hrianka je príliš hnedá.	Nastavte na otočnom tlačidle 5 stupeň opekania o stupeň nižšie.
Hrianka zostáva zaseknutá v hriankovači.	Vytiahnite sieťovú zástrčku 10 a nechajte hriankovač vychladnúť. Pokúste sa hrianku opatrne vybrať z otvoru na opekanie 2 pomocou dreveného predmetu. Nedotýkajte sa pritom vyhrievacích prvkov.
Silné dymenie	Pravdepodobne je tácka na omrvinky 11 plná. Vytiahnite sieťovú zástrčku 10 a nechajte hriankovač vychladnúť. Vyčistite tácku na omrvinky 11.

10. Technické údaje

Model:	STD 950 A1 KAT
Sieťové napätie:	220–240 V ~ 50/60 Hz
Trieda ochrany:	I
Výkon:	800 - 950 W

Technické symboly

	Overená bezpečnosť. Prístroje musia zodpovedať všeobecne uznávaným pravidlám techniky a sú v súlade s nemeckým zákonom o bezpečnosti výrobkov (ProdSG).
	S označením CE spoločnosť HOYER Handel GmbH vyhlasuje zhodu ES.
	Tento symbol pripomína, aby ste obal ekologicky zlikvidovali.
	Recyklovateľné materiály: kartón (okrem vlnitej lepenky)

Technické zmeny vyhradené.

11. Záruka spoločnosti HOYER Handel GmbH

Vážená zákazníčka, vážený zákazník, na tento prístroj sa vzťahuje záruka 3 roky od dátumu kúpy. V prípade výskytu nedostatkov tohto výrobku máte voči predajcovi výrobku zákonom stanovené práva. Tieto zákonom stanovené práva nie sú obmedzené našimi nižšie uvedenými záručnými podmienkami.

Záručné podmienky

Záručná doba začína plynúť od dátumu kúpy. Originálny pokladničný blok si, prosím, uschovajte. Tento blok slúži ako doklad o kúpe.

V prípade, že sa v priebehu troch rokov od dátumu kúpy tohto výrobku vyskytne chyba materiálu alebo výrobná chyba, výrobok Vám - podľa nášho uváženia - zdarma opravíme alebo vymeníme. Toto záručné plnenie predpokladá, že v rámci trojročnej lehoty predložíte nefunkčný prístroj a doklad o kúpe (pokladničný blok) a krátko písomne popíšete, v čom spočíva nedostatok a kedy sa vyskytol.

V prípade, že sa záruka vzťahuje na príslušnú poruchu, obdržíte od nás opravený alebo nový výrobok. Pri oprave alebo výmene výrobku nezačína plynúť nová záručná doba.

Záručná doba a zákonná záruka

Záručná doba sa záručným plnením nepredlžuje. Toto sa vzťahuje aj na vymenené a opravené diely. Prípadné poškodenia a nedostatky existujúce už pri kúpe sa musia nahlásiť ihneď po vybalení. Prípadné opravy po uplynutí záručnej doby budú spoplatnené.

Rozsah záruky

Prístroj bol starostlivo zhotovený podľa prísnych smerníc kvality a pred zaslaním bol dôkladne skontrolovaný.

Záručné plnenie sa vzťahuje na materiál a navýrobné chyby.

Záruka sa nevzťahuje na namáhané diely, ktoré sú vystavené normálnemu opotrebeniu, na poškodenia krehkých dielov, napr. spínačov, batérií, osvetľovacích prostriedkov alebo iných dielov vyrobených zo skla.

Táto záruka zaniká, ak bol výrobok poškodený alebo nebol používaný alebo udržiavaný odborne. Pre správne používanie výrobku sa musia presne dodržiavať všetky pokyny uvedené v návode na obsluhu. Účelom použitia a konaniam, ktoré návod na obsluhu neodporúča alebo pred ktorými varuje, je potrebné sa bezpodmienečne vyhýbať.

Výrobok je určený výlučne na súkromné použitie a nie na komerčné účely. V prípade nevhodného a neodborného, príp. násilného zaobchádzania s prístrojom a zásahov, ktoré neboli vykonané našim servisným centrom, záruka zaniká.

Postup pri reklamácii

Pre rýchle spracovanie vašej žiadosti, prosím, postupujte podľa nasledovných pokynov:

- Pri všetkých otázkach majte pripravené číslo výrobku IAN: 300179 a pokladničný blok ako doklad o kúpe.
- Číslo artikla nájdete na typovom štítku, ako rytinu, na titulnej stránke návodu (vľavo dole) alebo ako nálepku na zadnej alebo spodnej strane prístroja.
- V prípade, že sa na prístroji vyskytli chyby vo funkcii alebo iné nedostatky, najskôr telefonicky alebo e-mailom kontaktujte nižšie uvedené servisné centrum.
- Výrobok, ktorý bol označený za nefunkčný, môžete následne spolu s dokladom o kúpe (pokladničný blok) a uvedením, v čom spočíva daný nedostatok a kedy sa objavil, zaslať zdarma na servisnú adresu, ktorá vám bola oznámená.



Na stránke www.lidl-service.com si môžete stiahnuť túto a mnohé ďalšie príručky, videá k výrobkom a softvér.



Servisné stredisko

 Servis Slovensko

Tel.: 0850 232001

E-Mail: hoyer@lidl.sk

IAN: 300179



Dodávateľ

Majte, prosím, na pamäti, že nasledujúca adresa nie je servisná adresa: Najskôr kontaktujte vyššie uvedené servisné centrum.

HOYER Handel GmbH

Tasköprüstraße 3

DE-22761 Hamburg

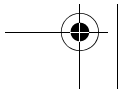
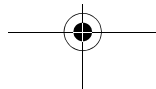
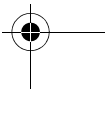
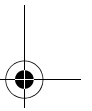
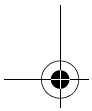
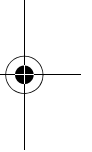
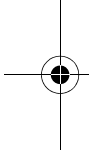
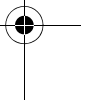
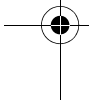
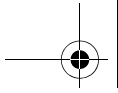

NEMECKO



Inhalt

1. Übersicht	32
2. Bestimmungsgemäßer Gebrauch	33
3. Sicherheitshinweise	33
4. Lieferumfang	36
5. Vor dem ersten Gebrauch	36
6. Toasten	36
7. Reinigen	37
8. Entsorgen	38
9. Problemlösung	38
10. Technische Daten	39
11. Garantie der HOYER Handel GmbH	39

1. Übersicht

- 1 Integrierter Brötchenaufsatz
- 2 Röstfächer
- 3 Absenkhebel
- 4  Stopp-Taste
- 5 Drehknopf für Röstgradeinstellung
- 6  Auftau-Taste
- 7  Aufwärm-Taste
- 8 Standfüße
- 9 Kabelaufwicklung
- 10 Netzkabel mit Netzstecker
- 11 Krümelschublade
- 12 Ausklapphebel (für den Brötchenaufsatz)
- 13 Vertiefung (zum Versenken des Brötchenaufsatzes)
- 14 Kabelklemme

Herzlichen Dank für Ihr Vertrauen!

Wir gratulieren Ihnen zu Ihrem neuen Toaster.

Für einen sicheren Umgang mit dem Produkt und um den ganzen Leistungsumfang kennenzulernen:

- Lesen Sie vor der ersten Inbetriebnahme diese Bedienungsanleitung gründlich durch.
- Befolgen Sie vor allen Dingen die Sicherheitshinweise!
- Das Gerät darf nur so bedient werden, wie in dieser Bedienungsanleitung beschrieben.
- Bewahren Sie diese Bedienungsanleitung auf.
- Falls Sie das Gerät einmal weitergeben, legen Sie bitte diese Bedienungsanleitung dazu. Die Bedienungsanleitung ist Bestandteil des Produktes.

Wir wünschen Ihnen viel Freude mit Ihrem neuen Toaster!



Symbol am Gerät

Das Symbol gibt an, dass so ausgezeichnete Materialien, Lebensmittel weder im Geschmack noch im Geruch verändern.

2. Bestimmungsgemäßer Gebrauch

Verwenden Sie den Toaster ausschließlich zum Rösten von unbehandeltem Brot und Brötchen.

Das Gerät ist für den privaten Haushalt konzipiert und darf nicht für gewerbliche Zwecke eingesetzt werden.

Das Gerät darf nur in Innenräumen benutzt werden.

3. Sicherheitshinweise

Warnhinweise

Falls erforderlich, werden folgende Warnhinweise in dieser Bedienungsanleitung verwendet:



GEFAHR! Hohes Risiko: Missachtung der Warnung kann Schaden für Leib und Leben verursachen.

WARNUNG! Mittleres Risiko: Missachtung der Warnung kann Verletzungen oder schwere Sachschäden verursachen.

VORSICHT: Geringes Risiko: Missachtung der Warnung kann leichte Verletzungen oder Sachschäden verursachen.

HINWEIS: Sachverhalte und Besonderheiten, die im Umgang mit dem Gerät beachtet werden sollten.

Anweisungen für den sicheren Betrieb

- ⊙ Dieses Gerät kann von Kindern ab 8 Jahren und von Personen mit reduzierten physischen, sensorischen oder mentalen Fähigkeiten oder Mangel an Erfahrung und/oder Wissen benutzt werden, wenn sie beaufsichtigt oder bezüglich des sicheren Gebrauches des Gerätes unterwiesen wurden und die daraus resultierenden Gefahren verstanden haben. Kinder dürfen nicht mit dem Gerät spielen. Reinigung und Benutzer-Wartung dürfen nicht durch Kinder durchgeführt werden, es sei denn, sie sind älter als 8 Jahre und beaufsichtigt.
- ⊙ Kinder, jünger als 8 Jahre, sind vom Gerät und der Anschlussleitung fernzuhalten.
-  ⊙ Brot kann brennen. Deshalb Toaster nie in der Nähe oder unterhalb von brennbaren Materialien wie Gardinen verwenden.
- ⊙ Wenn die Netzanschlussleitung dieses Gerätes beschädigt wird, muss sie durch den Hersteller oder seinen Kundendienst oder eine ähnlich qualifizierte Person ersetzt werden, um Gefährdungen zu vermeiden.
- ⊙ Dieses Gerät ist nicht dafür bestimmt, mit einer externen Zeitschaltuhr oder einem separaten Fernwirkssystem betrieben zu werden.
- ⊙ Zum Entfernen der Brotkrumen lesen sie das Kapitel zur Reinigung (siehe "Reinigen" auf Seite 37).



GEFAHR für Kinder

- ⊙ Verpackungsmaterial ist kein Kinderspielzeug. Kinder dürfen nicht mit den Kunststoffbeuteln spielen. Es besteht Erstickungsgefahr.



GEFAHR für und durch Haus- und Nutztiere

- ⊙ Von Elektrogeräten können Gefahren für Haus- und Nutztiere ausgehen. Des Weiteren können Tiere auch einen Schaden am Gerät verursachen. Halten Sie deshalb Tiere grundsätzlich von Elektrogeräten fern.



GEFAHR von Stromschlag durch Feuchtigkeit

- ⊙ Schützen Sie das Gerät vor Feuchtigkeit, Tropf- oder Spritzwasser.
- ⊙ Das Gerät, das Kabel und der Netzstecker dürfen nicht in Wasser oder andere Flüssigkeiten getaucht werden.
- ⊙ Sollte Flüssigkeit in das Gerät gelangen, sofort den Netzstecker ziehen. Vor einer erneuten Inbetriebnahme das Gerät prüfen lassen.
- ⊙ Sollte das Gerät doch einmal ins Wasser gefallen sein, ziehen Sie sofort den Netzstecker und nehmen Sie erst danach das Gerät heraus. Benutzen Sie das Gerät in diesem Fall nicht mehr,

sondern lassen Sie es von einer Fachwerkstatt überprüfen.

- ⊙ Bedienen Sie das Gerät nicht mit nassen Händen.



GEFAHR durch Stromschlag

- ⊙ Nehmen Sie das Gerät nicht in Betrieb, wenn das Gerät oder die Anschlussleitung sichtbare Schäden aufweist oder wenn das Gerät zuvor fallen gelassen wurde.
- ⊙ Verlegen Sie die Anschlussleitung so, dass niemand auf diese treten, daran hängen bleiben oder darüber stolpern kann.
- ⊙ Schließen Sie den Netzstecker nur an eine ordnungsgemäß installierte, gut zugängliche Steckdose mit Schutzkontakten an, deren Spannung der Angabe auf dem Typenschild entspricht. Die Steckdose muss auch nach dem Anschließen weiterhin gut zugänglich sein.
- ⊙ Achten Sie darauf, dass die Anschlussleitung nicht durch scharfe Kanten oder heiße Stellen beschädigt werden kann. Wickeln Sie die Anschlussleitung nicht um das Gerät (Gefahr von Kabelbruch!).
- ⊙ Achten Sie darauf, dass die Anschlussleitung nicht eingeklemmt oder gequetscht wird.
- ⊙ Um den Netzstecker aus der Steckdose zu ziehen, immer am Netzstecker, nie an der Anschlussleitung ziehen.
- ⊙ Ziehen Sie den Netzstecker aus der Steckdose, ...
 - ... nach jedem Gebrauch,
 - ... wenn eine Störung auftritt,
 - ... wenn Sie das Gerät nicht benutzen,
 - ... bevor Sie das Gerät reinigen und
 - ... bei Gewitter.
- ⊙ Um Gefährdungen zu vermeiden, nehmen Sie keine Veränderungen am Artikel vor. Lassen Sie Reparaturen nur von einer Fachwerkstatt bzw. im Service-Center durchführen.



GEFAHR - Brandgefahr

- ⊙ Lassen Sie das angeschlossene Gerät niemals unbeaufsichtigt.
- ⊙ Gerät niemals abdecken oder auf weichen Gegenständen (wie z. B. Handtüchern) abstellen.
- ⊙ Toasten Sie kein gebuttertes Brot. Das Fett könnte entzündet werden.
- ⊙ Backen Sie keine gefüllten, belegten, gezuckerten oder mit Käse überbackenen Brötchen auf. Diese Zutaten können in den Toaster geraten und sich dort entzünden.



GEFAHR von Verletzungen durch Verbrennen

- ⊙ Berühren Sie nicht die heißen Oberflächen des Gerätes.
- ⊙ Wenn Sie kein Standard-Toastbrot verwenden, besteht bei kleineren Größen oder besonderen Formen die Gefahr heiße Teile des Toasters zu berühren.
- ⊙ Lassen Sie das Gerät vollständig abkühlen, bevor Sie es reinigen oder wegräumen.

WARNUNG vor Sachschäden

- ⊙ Verwenden Sie nur das Original-Zubehör.
- ⊙ Stellen Sie das Gerät niemals auf heiße Oberflächen (z. B. Herdplatten) oder in die Nähe von Wärmequellen oder offenem Feuer.
- ⊙ Hantieren Sie nicht mit Messern, Gabeln oder anderen metallischen Gegenständen im Röstfach.
- ⊙ Vergewissern Sie sich, dass der Toaster nach dem Röstvorgang abschalten kann. Behinderungen können u. a. auftreten durch
 - zu dicke Brotscheiben,
 - sehr unregelmäßig geformte Brotscheiben,
 - Gegenstände, die den Absenkhebel blockieren.

- ⊙ Verwenden Sie keine scharfen oder kratzenden Reinigungsmittel.
- ⊙ Setzen Sie das Gerät nicht Temperaturen unter -10 °C oder über +40 °C aus.
- ⊙ Das Gerät ist mit rutschfesten Kunststofffüßen ausgestattet. Da Möbel mit einer Vielfalt von Lacken und Kunststoffen beschichtet sind und mit unterschiedlichen Pflegemitteln behandelt werden, kann nicht völlig ausgeschlossen werden, dass manche dieser Stoffe Bestandteile enthalten, die die Kunststofffüße angreifen und aufweichen. Legen Sie ggf. eine rutschfeste Unterlage unter das Gerät.

4. Lieferumfang

- 1 Toaster
- 1 Bedienungsanleitung

5. Vor dem ersten Gebrauch

1. Entfernen Sie das Verpackungsmaterial.
2. Wickeln Sie die gewünschte Kabellänge von der Kabelaufwicklung 9 ab.
3. Bild A: Führen Sie das Netzkabel 10 seitlich heraus und fixieren Sie das Kabel in der Kabelklemme 14.
4. Stecken Sie den Netzstecker 10 in eine Steckdose mit Schutzkontakten.

HINWEIS: Es kann beim ersten Toasten zu einer Geruchsentwicklung kommen. Wir empfehlen Ihnen deshalb, das Gerät zwei- bis dreimal bei weit geöffnetem Fenster auf mittlerer Röststufe ohne Brot in Betrieb zu nehmen.

6. Toasten

VORSICHT:

- ⊙ Legen Sie kein Brot oder etwas anderes oben auf die Röstfächer 2.
- ⊙ Benutzen Sie für Brötchen den integrierten Brötchenaufsatz 1.

HINWEIS: Der Absenkhebel 3, mit dem das Gerät eingeschaltet wird, rastet nur ein, wenn das Gerät an eine Steckdose angeschlossen ist.

Brot rösten

1. Legen Sie das Brot in die Röstfächer 2. Verwenden Sie keine zu dicken Scheiben. Das Brot darf nicht im Röstfach 2 eingeklemmt sein.
2. Stellen Sie mit dem Drehknopf 5 den gewünschten Röstgrad ein. Der Röstgrad kann zwischen
 - 1 = sehr leichtes Rösten / helle Bräunung und
 - 6 = sehr starkes Rösten / sehr starke Bräunung eingestellt werden.

Das Ergebnis ist unter anderem abhängig von Brotsorte und Frische des Brotes.

HINWEISE:

- Der Röstgrad 6 bewirkt eine sehr starke Bräunung. Es kann bei dicken Scheiben zu einer Rauchbildung kommen. Brechen Sie in diesem Fall den Röstvorgang durch Drücken der Stopp-Taste 4 ab.
 - Wenn Sie den Toaster nur mit einem Toast beladen, drehen Sie den Drehknopf 5 für den Röstgrad um ca. 1 Stufe zurück, um die gleiche Bräunung wie mit 2 Toasts zu erreichen.
-

3. Drücken Sie den Absenkhebel 3 herunter, bis er einrastet. Das Brot wird abgesenkt und das Gerät eingeschaltet. Die

Leuchte um die Stopp-Taste 4 beginnt zu leuchten.

4. Am Ende der Röstzeit erlischt die Leuchte um die Stopp-Taste 4 und das Brot wird angehoben. Entnehmen Sie das Brot.

Röstvorgang abbrechen

Drücken Sie die Stopp-Taste 4, um den Röstvorgang vorzeitig abzubrechen. Die Leuchte um die Stopp-Taste 4 erlischt und das Brot wird angehoben.

Eingefrorenes Brot rösten

Um eingefrorenes Brot zu rösten, müssen Sie nicht den Röstgrad ändern. Drücken Sie einfach die Auftau-Taste 6, nachdem der Absenkhebel 3 eingerastet ist. Die Leuchte um die Auftau-Taste 6 beginnt zu leuchten. Der Röstvorgang wird verlängert.

Brot aufwärmen

Wenn Sie ein schon getoastetes, aber abgekühltes Brot wieder aufwärmen möchten, drücken Sie die Aufwärm-Taste 7 sofort, nachdem der Absenkhebel 3 eingerastet ist. Die Leuchte um die Aufwärm-Taste 7 leuchtet während des Aufwärmens.

Brötchen aufbacken

Zum Aufbacken von Brötchen hat der Toaster einen integrierten Brötchenaufsatz 1.

1. Drücken Sie den Ausklapphebel 12 herunter, um den Brötchenaufsatz 1 auszuklappen.
2. Legen Sie die Brötchen auf den ausgeklappten Brötchenaufsatz 1.
3. Stellen Sie mit dem Drehknopf 5 den gewünschten Röstgrad ein. Wir empfehlen Röstgrad 3.
Das Ergebnis ist unter anderem abhängig von Sorte und Frische der Brötchen.
4. Lassen Sie die Brötchen von beiden Seiten rösten.
5. Nach dem Aufbacken der Brötchen drücken Sie den Ausklapphebel 12

wieder nach oben, um den Brötchenaufsatz 1 wieder einzuklappen.

7. Reinigen



GEFAHR!

- ⊙ Ziehen Sie den Netzstecker 10 aus der Steckdose, bevor Sie den Toaster reinigen.

WARNUNG vor Sachschäden!

- ⊙ Verwenden Sie keine scharfen oder kratzenden Reinigungsmittel.

1. Lassen Sie das Gerät abkühlen.
2. Wischen Sie den Toaster mit einem feuchten Tuch ab.

Krümelschublade

1. Ziehen Sie die Krümelschublade 11 vorsichtig heraus.
2. Entfernen Sie die Krümel und wischen Sie die Krümelschublade 11 ggf. mit einem feuchten Tuch aus.
3. Setzen Sie die Krümelschublade 11 wieder ein.

Integrierter Brötchenaufsatz

1. Drücken Sie den Ausklapphebel 12 herunter, um den Brötchenaufsatz 1 auszuklappen.
2. Halten Sie den Toaster über Kopf und entfernen Sie die Krümel aus der Vertiefung 13.
3. Wischen Sie die Vertiefung 13 und den Brötchenaufsatz 1 ggf. mit einem leicht angefeuchteten Tuch ab.

8. Entsorgen

Dieses Produkt unterliegt der europäischen Richtlinie 2012/19/EU. Das Symbol der durchgestrichenen Abfalltonne auf Rädern bedeutet, dass das Produkt in der Europäischen Union einer getrennten Müllsammlung zugeführt werden muss. Dies gilt für das Produkt und alle mit diesem Symbol gekennzeichneten Zubehörteile. Gekennzeichnete Produkte dürfen nicht über den normalen Hausmüll entsorgt werden, sondern müssen an einer Annahmestelle für das Recycling von elektrischen und elektronischen Geräten abgegeben werden. Recycling hilft, den Verbrauch von Rohstoffen zu reduzieren und die Umwelt zu entlasten. Informationen zur Entsorgung und der Lage des nächsten Recyclinghofes erhalten Sie z. B. bei Ihrer Stadtreinigung oder in den Gelben Seiten.



Verpackung

Wenn Sie die Verpackung entsorgen möchten, achten Sie auf die entsprechenden Umweltvorschriften in Ihrem Land.

9. Problemlösung

Sollte Ihr Gerät einmal nicht wie gewünscht funktionieren, gehen Sie bitte erst diese Checkliste durch. Vielleicht ist es nur ein kleines Problem, das Sie selbst beheben können.



GEFAHR durch Stromschlag!
 ⚠ Versuchen Sie auf keinen Fall, das Gerät selbstständig zu reparieren.

Problem	Mögliche Ursache/ Problembehebung
Der Toast ist zu braun.	Stellen Sie am Drehknopf 5 den Röstgrad niedriger ein.
Der Toast bleibt im Gerät stecken.	Ziehen Sie den Netzstecker 10 und lassen Sie den Toaster abkühlen. Versuchen Sie den Toast vorsichtig mit einem flachen, hölzernen Gegenstand aus dem Röstfach 2 zu hebeln. Berühren Sie dabei nicht die Heizelemente.
Starke Rauchentwicklung	Wahrscheinlich ist die Krümelschublade 11 voll. Ziehen Sie den Netzstecker 10 und lassen Sie den Toaster abkühlen. Reinigen Sie die Krümelschublade 11.

10. Technische Daten

Modell:	STD 950 A1 KAT
Netzspannung:	220-240 V ~ 50/60 Hz
Schutzklasse:	I
Leistung:	800 - 950 W

Technische Symbole

	Geprüfte Sicherheit. Geräte müssen den allgemein anerkannten Regeln der Technik genügen und gehen mit dem Produktsicherheitsgesetz (ProdSG) konform.
	Mit der CE-Kennzeichnung erklärt die HOYER Handel GmbH die EU-Konformität.
	Dieses Symbol erinnert daran, die Verpackung umweltfreundlich zu entsorgen.
	Wiederverwertbare Materialien: Pappe (außer Wellpappe)

Technische Änderungen vorbehalten.

11. Garantie der HOYER Handel GmbH

Sehr geehrte Kundin, sehr geehrter Kunde, Sie erhalten auf dieses Gerät 3 Jahre Garantie ab Kaufdatum. Im Falle von Mängeln dieses Produkts stehen Ihnen gegen den Verkäufer des Produkts gesetzliche Rechte zu. Diese gesetzlichen Rechte werden durch unsere im Folgenden dargestellte Garantie nicht eingeschränkt.

Garantiebedingungen

Die Garantiefrist beginnt mit dem Kaufdatum. Bitte bewahren Sie den Original Kassenbon gut auf. Diese Unterlage wird als Nachweis für den Kauf benötigt. Tritt innerhalb von drei Jahren ab dem Kaufdatum dieses Produkts ein Material- oder Fabrikationsfehler auf, wird das Produkt von uns – nach unserer Wahl – für Sie kostenlos repariert oder ersetzt. Diese Garantieleistung setzt voraus, dass innerhalb der Dreijahresfrist das defekte Gerät und der Kaufbeleg (Kassenbon) vorgelegt und schriftlich kurz beschrieben wird, worin der Mangel besteht und wann er aufgetreten ist.

Wenn der Defekt von unserer Garantie gedeckt ist, erhalten Sie das reparierte oder ein neues Produkt zurück. Mit Reparatur oder Austausch des Produkts beginnt kein neuer Garantiezeitraum.

Garantiezeit und gesetzliche Mängelansprüche

Die Garantiezeit wird durch die Gewährleistung nicht verlängert. Dies gilt auch für ersetzte und reparierte Teile. Eventuell schon beim Kauf vorhandene Schäden und Mängel müssen sofort nach dem Auspacken gemeldet werden. Nach Ablauf der Garantiezeit anfallende Reparaturen sind kostenpflichtig.

Garantieumfang

Das Gerät wurde nach strengen Qualitätsrichtlinien sorgfältig produziert und vor Auslieferung gewissenhaft geprüft.

Die Garantieleistung gilt für Material- oder Fabrikationsfehler.

Von der Garantie ausgeschlossen sind Verschleißteile, die normaler Abnutzung ausgesetzt sind und Beschädigungen an zerbrechlichen Teilen, z. B. Schalter, Akkus, Leuchtmittel oder andere Teile, die aus Glas gefertigt sind.

Diese Garantie verfällt, wenn das Produkt beschädigt, nicht sachgemäß benutzt oder gewartet wurde. Für eine sachgemäße Benutzung des Produkts sind alle in der Bedienungsanleitung aufgeführten Anweisungen genau einzuhalten. Verwendungszwecke und Handlungen, von denen in der Bedienungsanleitung abgeraten oder vor denen gewarnt wird, sind unbedingt zu vermeiden. Das Produkt ist lediglich für den privaten und nicht für den gewerblichen Gebrauch bestimmt. Bei missbräuchlicher und unsachgemäßer Behandlung, Gewaltanwendung und bei Eingriffen, die nicht von unserem autorisierten Service-Center vorgenommen wurden, erlischt die Garantie.

Abwicklung im Garantiefall

Um eine schnelle Bearbeitung Ihres Anliegens zu gewährleisten, folgen Sie bitte den folgenden Hinweisen:

- Bitte halten Sie für alle Anfragen die Artikelnummer IAN: 300179 und den Kassenbon als Nachweis für den Kauf bereit.
- Die Artikelnummer finden Sie auf dem Typenschild, einer Gravur, auf dem Titelblatt Ihrer Anleitung (unten links) oder als Aufkleber auf der Rück- oder Unterseite des Gerätes.
- Sollten Funktionsfehler oder sonstige Mängel auftreten, kontaktieren Sie zunächst das nachfolgend benannte Service-Center telefonisch oder per E-Mail.

- Ein als defekt erfasstes Produkt können Sie dann unter Beifügung des Kaufbelegs (Kassenbon) und der Angabe, worin der Mangel besteht und wann er aufgetreten ist, für Sie portofrei an die Ihnen mitgeteilte Service Anschrift übersenden.



Auf www.lidl-service.com können Sie diese und viele weitere Handbücher, Produktvideos und Software herunterladen.



Service-Center

DE Service Deutschland
Tel.: 0800 5435 111
(kostenfrei)
E-Mail: hoyer@lidl.de

AT Service Österreich
Tel.: 0820 201 222
(0,15 EUR/Min.)
E-Mail: hoyer@lidl.at

CH Service Schweiz
Tel.: 0842 665566
(0,08 CHF/Min.,
Mobilfunk max. 0,40 CHF/Min.)
E-Mail: hoyer@lidl.ch

IAN: 300179



Lieferant

Bitte beachten Sie, dass die folgende Anschrift keine Serviceanschrift ist. Kontaktieren Sie zunächst das genannte Service-Center.

HOYER Handel GmbH
Tasköprüstraße 3
DE-22761 Hamburg
DEUTSCHLAND

